

## HA16PE



- Bi-energía (diesel / eléctrica).
- Pendular con movimiento vertical positivo y negativo 140° (+ 70° / -70°).
- Capacidad hasta 250 Kg.
- Alcance máximo 9.1 m.
- Ancho 1.83 m.



# HA16PE

# Plataforma de pluma articulada

## Ventajas Haulotte®

- Accesibilidad optimizada gracias al pendular de movimiento vertical positivo y negativo (140°)
- La bi-energía (diesel / eléctrica) permite una utilización mixta (interior y exterior)
- Bloqueo diferencial hidráulico y una altura al suelo de 26,5 cm. permitiendo un uso todo terreno
- Productividad aumentada gracias a los mandos totalmente proporcionales y simultáneos
- Rotación de la torreta 350°
- Rotación sobre el cuerpo
- Rotación cesta hidráulica de 180°
- Posición replegada facilitando el almacenaje y el transporte
- Robusta, fiable y fácil de mantener

## EQUIPAMIENTO ESTÁNDAR

- 2 ruedas motrices y 4 ruedas directrices
- Frenos hidráulicos
- Cargador de baterías 45 amp - 48V
- Limitador de carga en plataforma
- Enchufe eléctrico en la cesta 220 V/16 A
- Controlador de inclinación 5°
- Baterías de arranque 12 V
- Sistema de bajada manual de emergencia
- Posición de rueda libre
- Contador de horas
- Bloqueo mecánico de orientación
- Anillas de remolque y elevación
- Sonido de traslación

## OPCIONES & ACCESORIOS

- Girofaro
- Faro de trabajo
- Catalizador

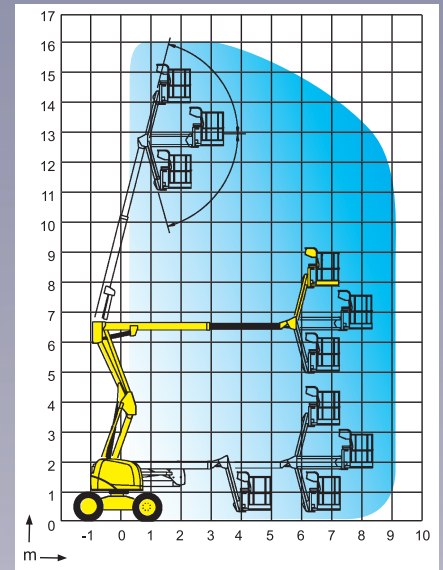
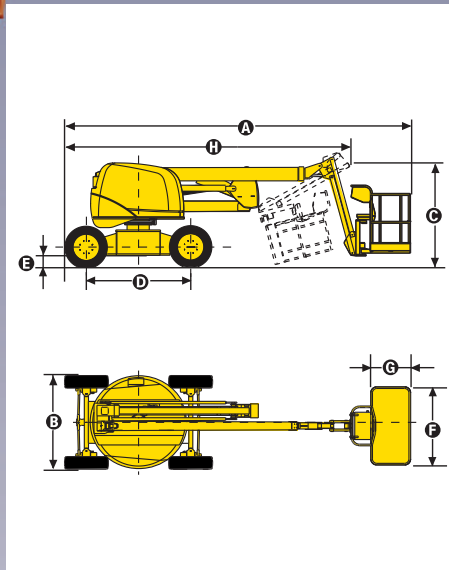

## CARACTERÍSTICAS

Altura de trabajo	16,10 m
Altura plataforma	14,10 m
Alcance máximo	9,10 m
Punto de articulación	6,5 m
Capacidad máxima	250 kg
Abatimiento pendular	140° (+70° / -70°)
<b>A</b> Largo replegada	6,65 m
<b>B</b> Ancho	1,83 m
<b>C</b> Altura replegada	2,20 m
<b>D</b> Distancia entre ejes	2 m
<b>E</b> Altura sobre el suelo	26,5 cm
<b>F</b> x <b>G</b> Dimensiones plataforma	1,8 m x 0,8 m
<b>H</b> Largo de transporte	5,50 m
Altura de transporte	2,15 m
Alcance trasero	0
Velocidad de traslación	1,5 – 6 km/h
Radio de giro exterior	3,50 m
Rotación hidráulica torreta	350°
Rotación hidráulica cesta	180°
Motor	Deutz Diesel F3L 1011F - 42 CV - 31kW
Baterías	48V (6 x 8V 375 AH)
Pendiente máxima	25%
Neumáticos inyectados	245/80 – R 19,5
Depósito hidráulico	100 l
Depósito gasoil	65 l
Peso total	7885 kg



HAULOTTE IBERICA • AVENIDA DE LA CONSTITUCIÓN, 228 • 28850 TORREJÓN DE ARDOZ • MADRID  
TEL : +34 91 656 97 77 • FAX : +34 91 656 97 81 • E.mail : haulotteiberica@haulotteiberica.com • www.haulotte.es

**Haulotte**   
GROUP